

- Die Homge 5-Achsen Schraubstöcke des Typs HXC eignen sich für die leichte Zerspanung und ermöglichen bei sicherer Spannung das Bearbeiten mehrerer Seiten ihrer Werkstücke
- Material: Werkzeugstahl ~ 60 HRC, Aluminium Unterbau
- Hohe Fertigungspräzision und geringe Toleranzen ermöglichen den parallelen Einsatz mehrerer Spanner für größere Werkstücke
- Die Modularität bietet größte Flexibilität im Einsatz: Die Spanner können ohne den Alu-Unterbau eingesetzt werden, die Spannschienen sind in verschiedenen Längen verfügbar und es stehen verschieden breite Spannbacken (geriffelt und glatt) zur Verfügung

RAGOTZKY+GATJE

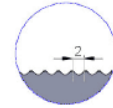

Abmessungen

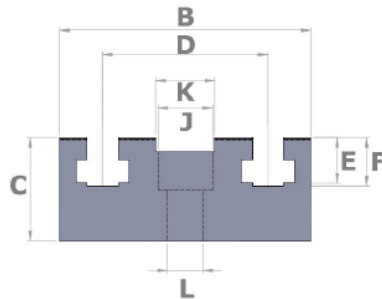
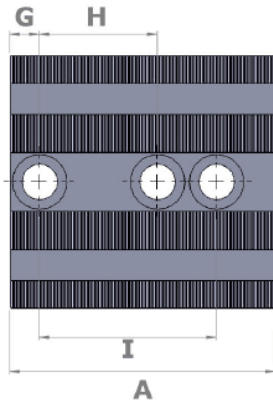

| Modell | A | B | C | D | E | F | G | H | I | J | K | L |
|-----------------|----|----------|----------|----|------|------|-----|----|----|-------|--|-------------------------------------|
| Spanschiene HXC | 90 | 85 ±0,01 | 35 ±0,01 | 56 | 15,5 | 16,5 | 9,9 | 40 | 60 | Ø18,5 | 20 ^{+0,01} / _{+0,02} | 20 ^{+0,01} / ₊₀ |

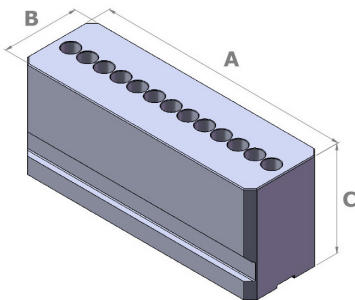

| Modell | A | B | C | D |
|---------------------------------|------|--|------------|----|
| Grundkörper HXC-B280 | 280 | 85 | 115 ±0,005 | - |
| Spanneinsatz HXC-20D1 | 33,5 | 16 ^{-0,02} / _{-0,03} | 21 | M6 |
| HXC-26D1 | 33,5 | 20 ^{-0,02} / _{-0,03} | 21 | M8 |
| HXC-34D1 | 33,5 | 26 ^{-0,02} / _{-0,03} | 21 | M8 |
| Spannbacke HXC-20B1 | 83 | 60 | 50 | 20 |
| HXC-26B1 | 83 | 60 | 50 | 26 |
| HXC-34B1 | 83 | 60 | 50 | 34 |

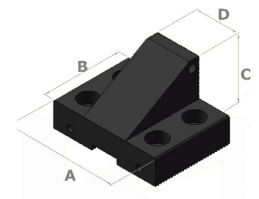
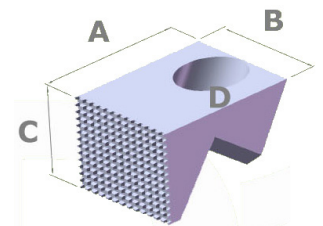

Auf Anfrage:

- Spanschienen in verschiedenen Längen (siehe Beispiel)
- Grundkörper mit Länge 225 und 400 mm
- Parallelunterlagen

