

RAGOTZKY+GÄTJE HANS TREIBER



SECO 

**AKTION - Highfeed-Fräsen
Messerköpfe & Wendeplatten**

shop.ragotzkygaetje.de
shop.hanstreiber.de

SECO - High Feed 2™ Fräser für hohe Vorschübe

Das Frässystem Seco High Feed 2 ist der kleinste wendepplattenbasierte Hochvorschubfräser von Seco. Das ökonomischen Hochvorschubfräser eignen sich speziell für Anwendungen mit kleinem Durchmesser, auch bei großen Auskragungen und instabilen Bedingungen. Sie sind ideal für die Bearbeitung von Stahl, gehärteten Werkstoffen und Superlegierungen. Die Combimaster-Versionen bieten ein Höchstmaß an Produktivität bei vielen Anwendungen.

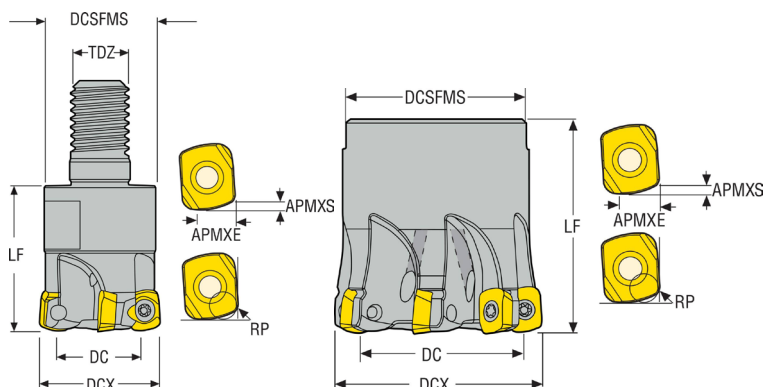

- Moderne Wendepplattengeometrie für geringe Zerspankraft in allen Werkstoffen
- Erste Wahl für ISO-P, ISO-M und ISO-S-Werkstoffe in kleinen bis mittelgroßen Maschinen
- Exzellente Lösung zum Tauchfräsen

Trägerwerkzeuge

Wendepplatten

Bezeichnung	Aufnahme	DCX mm	ZEFP WSP	DCB mm	TDZ	Menge	Bezeichnung	Paketpreis
R217.21-1020.RE-LP06.3A	Combimaster	20,0	3	-	M10	+ 20 Stück	LPHT060310TR-M06 F40M	562,-- 309,--
R217.21-1225.RE-LP06.4A	Combimaster	25,0	4	-	M12	+ 20 Stück	LPHT060310TR-M06 F40M	598,-- 329,--
R217.21-1632.RE-LP06.5A	Combimaster	32,0	5	-	M16	+ 30 Stück	LPHT060310TR-M06 F40M	774,-- 429,--
R220.21-0040-LP06.6A	Aufsteckfräser	40,0	6	16,0	-	+ 40 Stück	LPHT060310TR-M06 F40M	1051,-- 629,--

Alle Preise verstehen sich zzgl. 19% MwSt.

Schnittdatenempfehlung

42CrMo4 (1.7225) **P**

Messerkopf, Ø 32 mm, Z5 R217.21-1632.RE-LP06.5A

Wendepplatte LPHT060310TR-M06 F40M

Radialer Eingriff	a_e	11 mm
Schnitttiefe	a_p	0,714 mm
Schnittgeschwindigkeit	v_c	210 m/min (2191 U/min)
Vorschub pro Zahn	f_z	0,65 mm pro Zahn (7120 mm/min)

X 2 CrNiMo17 13 2 (1.4404) **M**

Messerkopf, Ø 32 mm, Z5 R217.21-1632.RE-LP06.5A

Wendepplatte LPHT060310TR-M06 F40M

Radialer Eingriff	a_e	11 mm
Schnitttiefe	a_p	0,714 mm
Schnittgeschwindigkeit	v_c	140 m/min (1460 U/min)
Vorschub pro Zahn	f_z	0,65 mm pro Zahn (4750 mm/min)

HANS TREIBER

mail@hanstreiber.de - 04193-77943 - hanstreiber.de
shop.hanstreiber.de - fraeser-shop.de - spannsysteme-shop.de



Gültig bis 31.12.2024

RAGOTZKY+GATJE

mail@ragotzkygaetje.de - 0431-389080 - ragotzkygaetje.de
shop.ragotzkygaetje.de - spannsysteme-shop.de - cnc-fraeser-shop.de